

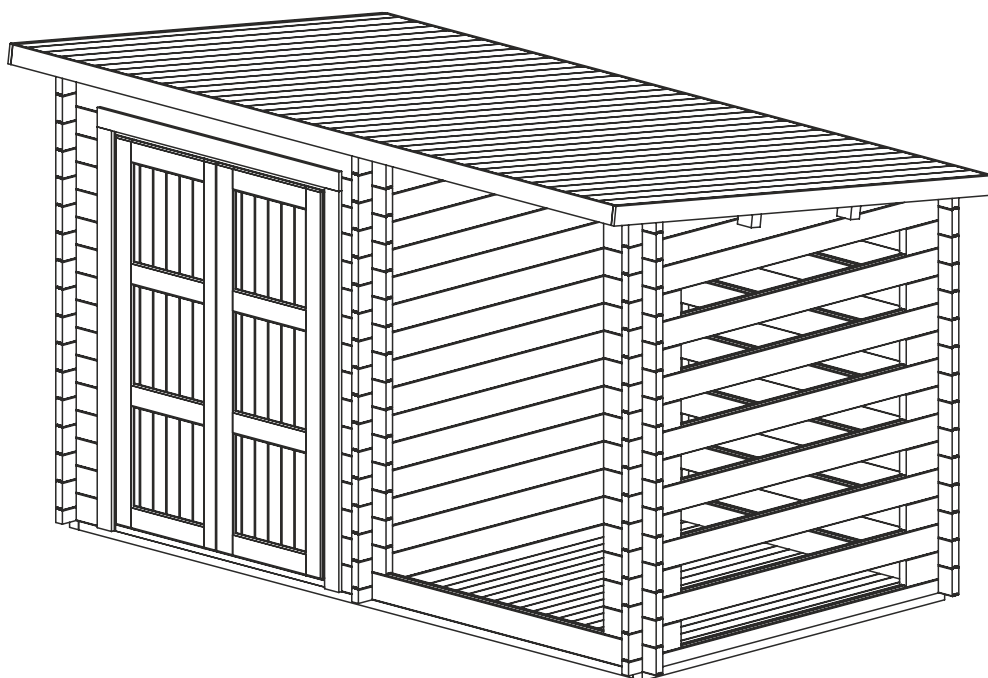

# ХОЗБЛОК С ДРОВНИЦЕЙ

7

ИНСТРУКЦИЯ ПО СБОРКЕ



**4×2,2**

44 мм

# ИНСТРУМЕНТЫ ДЛЯ СБОРКИ

1. Молоток
2. Пила
3. Киянка
4. Рулетка
5. Перчатки
6. Лестница
7. Шуруповерт
8. Плоскогубцы
9. Уровень
10. Бита «звездочка»
11. Сверло Ø5 мм,  
длиной не менее 100 мм

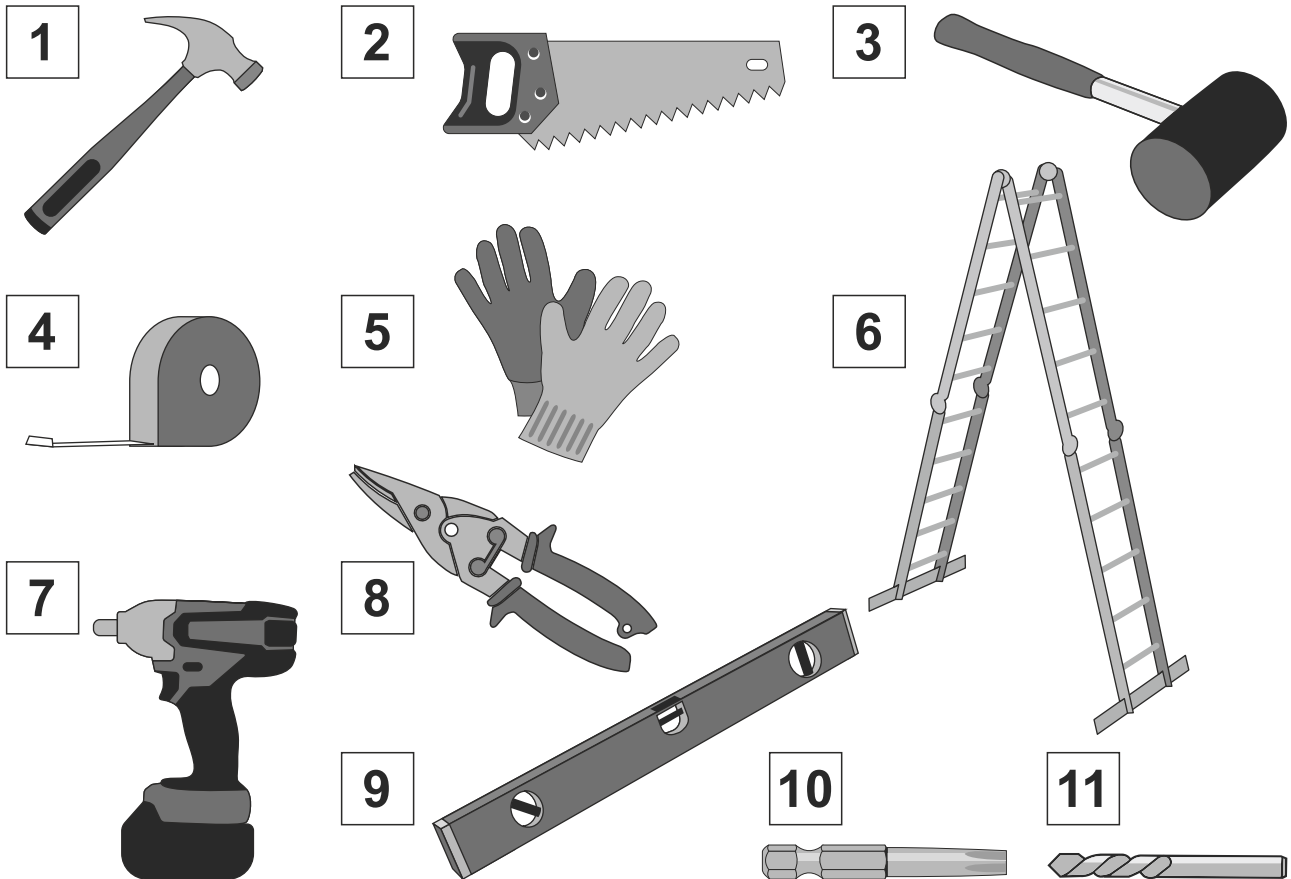

## ВАЖНЫЕ МОМЕНТЫ

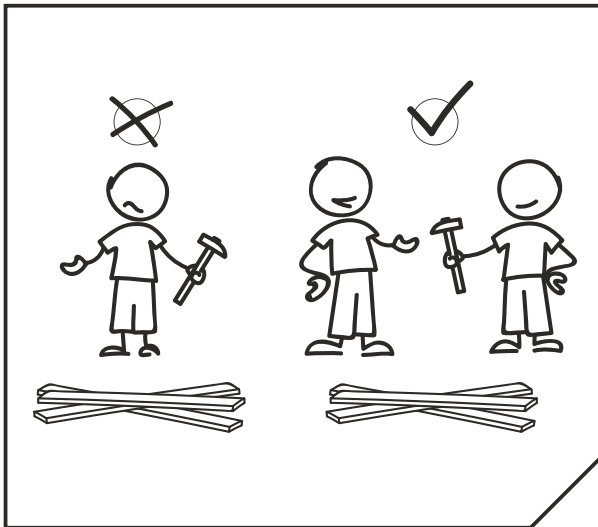

Сборку комплекта строения рекомендуется выполнять в количестве 2-х человек, с привлечением помощника.

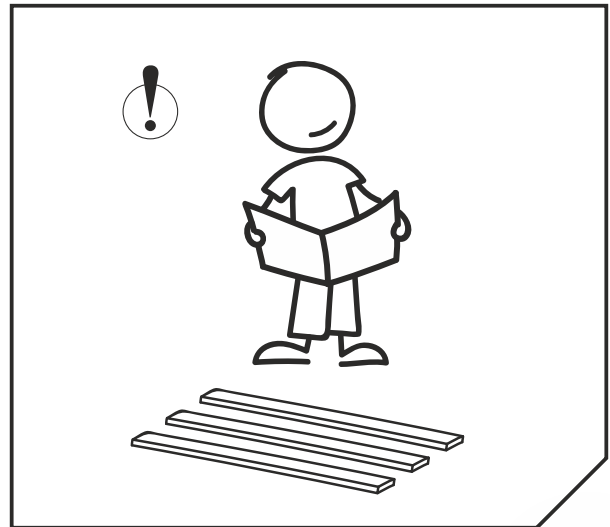

Перед началом сборки необходимо тщательно ознакомиться с Инструкцией.

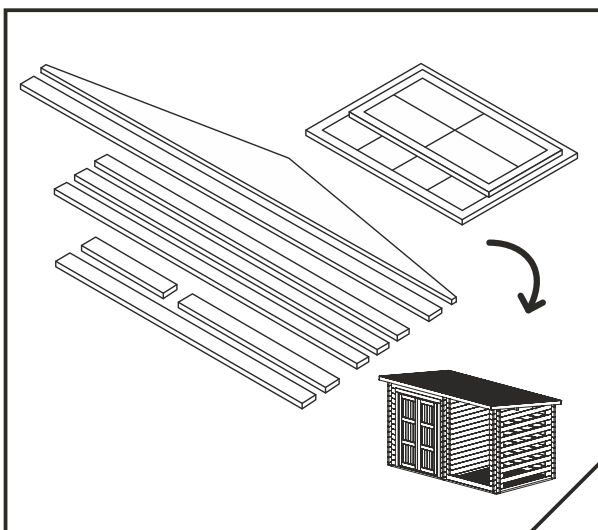

Детали комплекта следует разложить в соответствии со спецификацией по номерам согласно порядку сборки.

При заказе комплектации «Стандарт» пропустите пункт 17 данной инструкции.

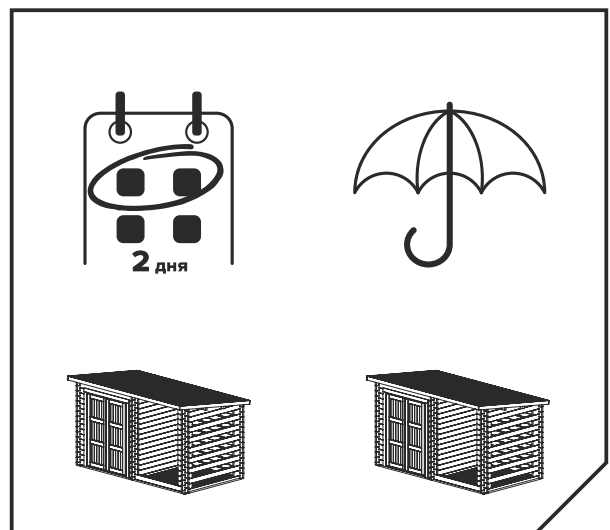

**Соберите готовое изделие в течение двух дней после распаковки.**

В случае увеличения срока сборки рекомендуется защищать строение от прямого воздействия атмосферных осадков.

Более подробная информация приведена в спецификации продукта.

# ФУНДАМЕНТ

В качестве основания строения допускается использовать любой вид фундамента, который будет обеспечивать его надёжность и долговечность: ленточные мелкозаглубленные фундамента, свайный с деревянным обвязочным ростверком или в виде сплошной плиты.

Комплектом поставки предусмотрены антисептированные элементы каркаса пола (фундаментные балки), которые необходимо закрепить к сплошному основанию (фундаментная плита).

















При выборе в качестве основания строения ленточного или свайного фундамента необходимо дополнительно смонтировать несущие конструкции цокольного перекрытия. Рекомендуется применять деревянные доски сечением не менее 50×150 мм, установленные с шагом не более 600 мм вдоль короткой стороны строения. В таком случае доски необходимо обработать антисептирующими составами согласно рекомендациям производителей таких составов.

Строения временного, не ответственного характера допускается монтировать на фундаментные полнотелые цементно-песчаные блоки размером не менее 200×200×400 мм, установленные по периметру стен.

В местах опирания стен строения на фундамент необходимо укладывать гидроизолирующие прокладки в 2 слоя.

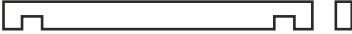
Выбор вида фундамента зависит от инженерно-геологических условий строительной площадки. Компания ТЕХНОНИКОЛЬ не несёт ответственности за нарушение конструкции строения из-за некачественного фундамента.

# СОСТАВ КОМПЛЕКТА ДЕТАЛЕЙ

№	Наименование	Размеры			Кол-во	Схематичное отображение (примечание)
		Толщина	Ширина	Длина		
1	Стеновой брус	44	67	2200	3	
2	Стеновой брус	44	135	2200	40	
3	Стеновой брус	44	135	4000	10	
4	Стеновой брус	44	135	350	61	
5	Стеновой брус	44	135	4000	2	
FR1	Фронтон			2200	3	
6	Доска пола + 1 доп. (1925x3725 1 шт.)	20	90–120	1925	7,2 м <sup>2</sup>	
7		47	70	2015	3	
8	Фундаментная балка	47	70	3695	2	
9		47	47	3695	4	
10	Плинтус	22	40	2500	8	
11	Доска крыши + 1 доп. (2500x4000 1 шт.)	20	90–120	2500	10 м <sup>2</sup>	
12	Балка крыши	60	142	4000	2	
13	Карниз	20	94	4000	2	
14	Карниз	20	94	2600	2	
15	Усилитель карниза	47	70	4000	2	

№	Наименование	Размеры		Кол-во	Схематичное изображение (примечание)
		Ширина	Длина		
D1	Двери (проем 1500×2025)	1480	1975	1	 Открывание правое
D1.1	Коробка дверная нижняя			1	
D1.2	Коробка дверная верхняя			1	
D1.3	Коробка дверная боковая			2	

## ФУРНИТУРА И КРЕПЕЖ

Наименование	Единица измерения	Итого на 1 компл.
Гвозди 2,5×60	кг/изд	3,0
Саморезы стеновые 6×200	шт/изд	209
Инструкция/ Спецификация	шт-п	1
Саморез 3,5×41 (крепление карниза)	шт/изд	40
Саморез 6×120 (крепление фундамента)	шт/изд	26
Шуруп 5×90	шт/изд	20

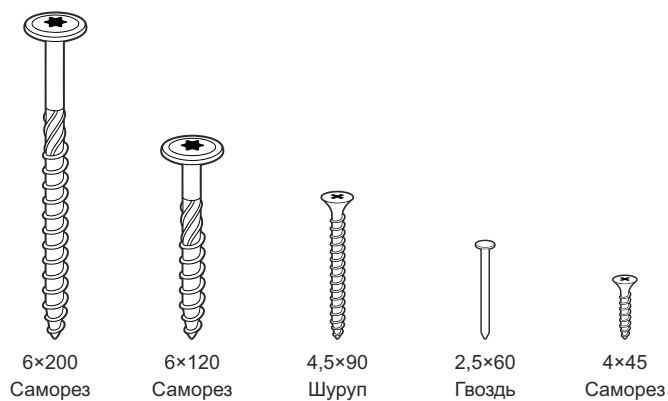

# ПЛАНИРОВКА

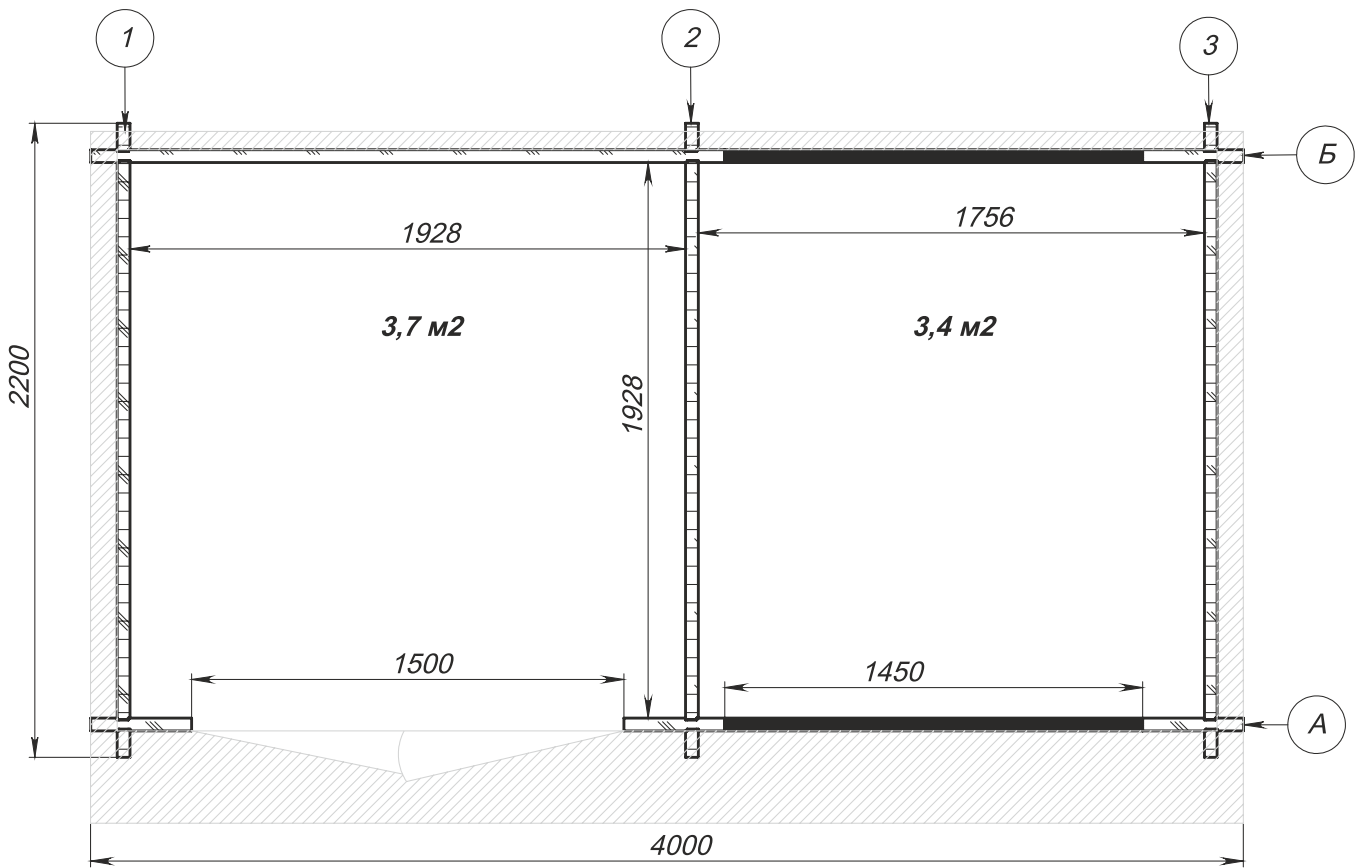

\* Штриховкой указана площадь, закрываемая карнизными свесами.

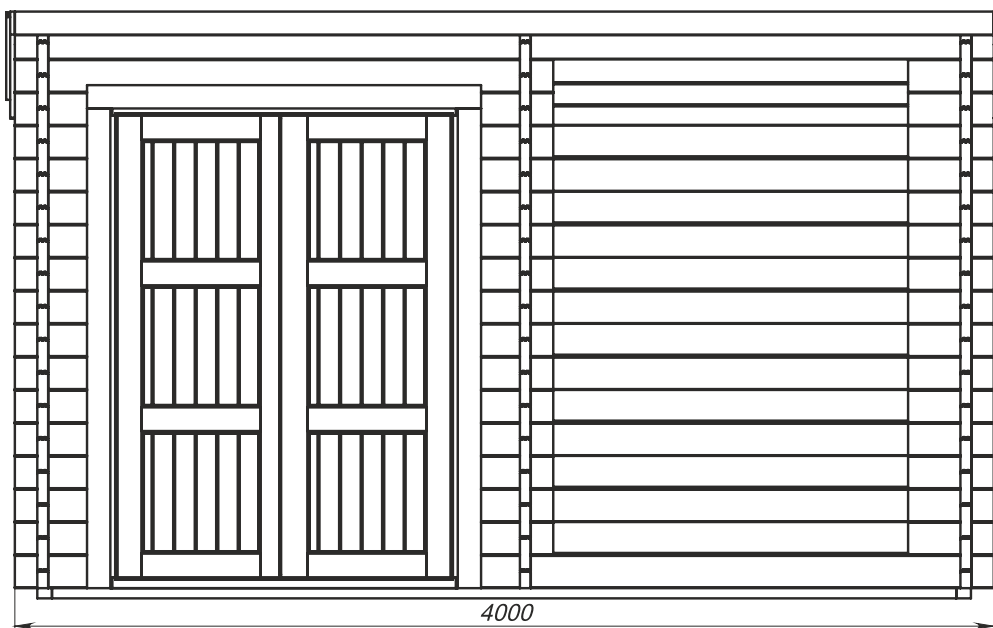

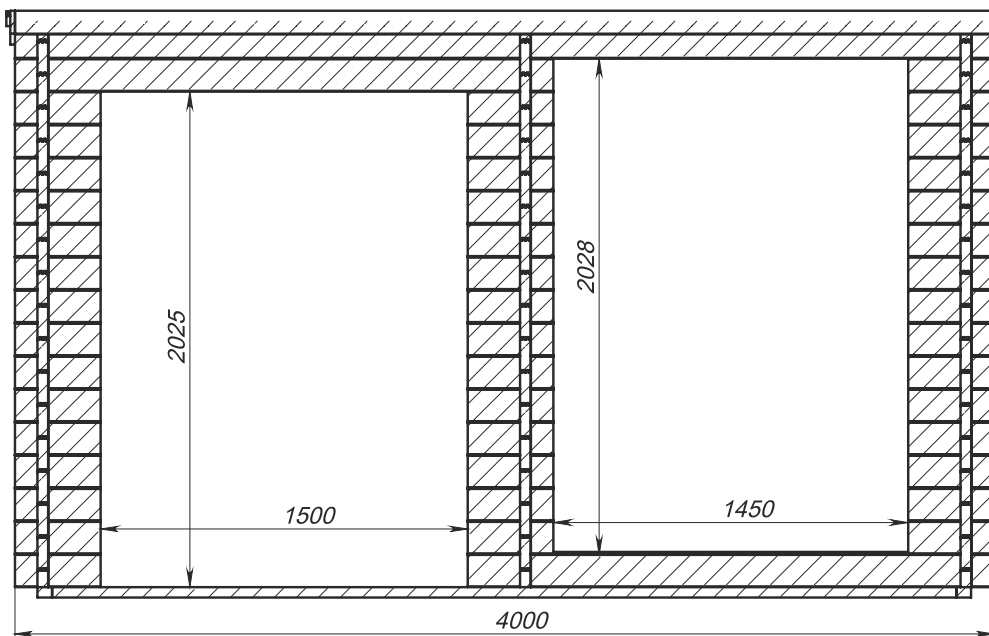
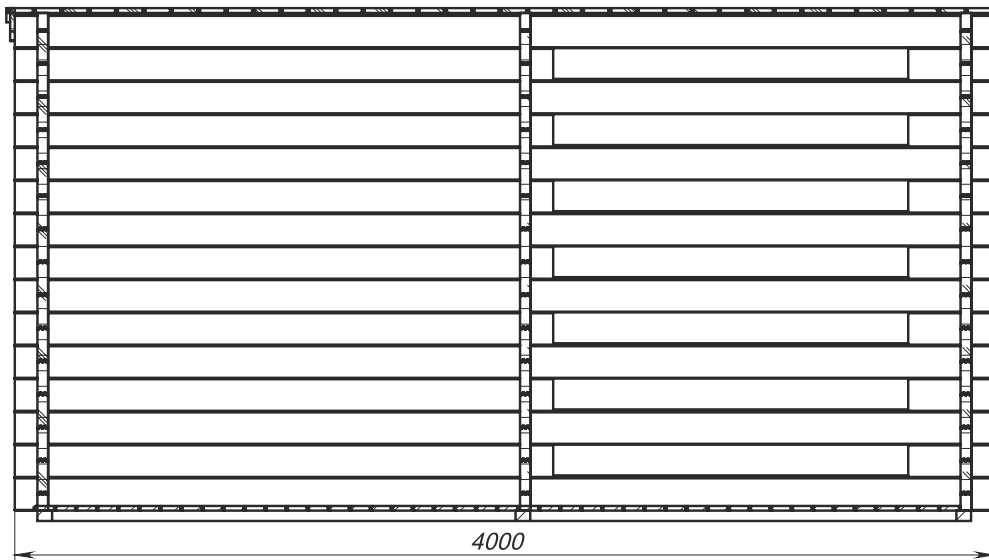
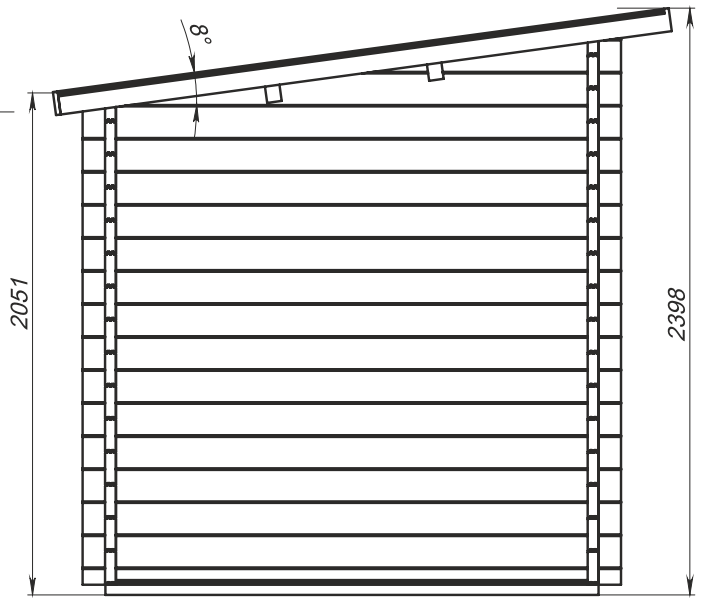
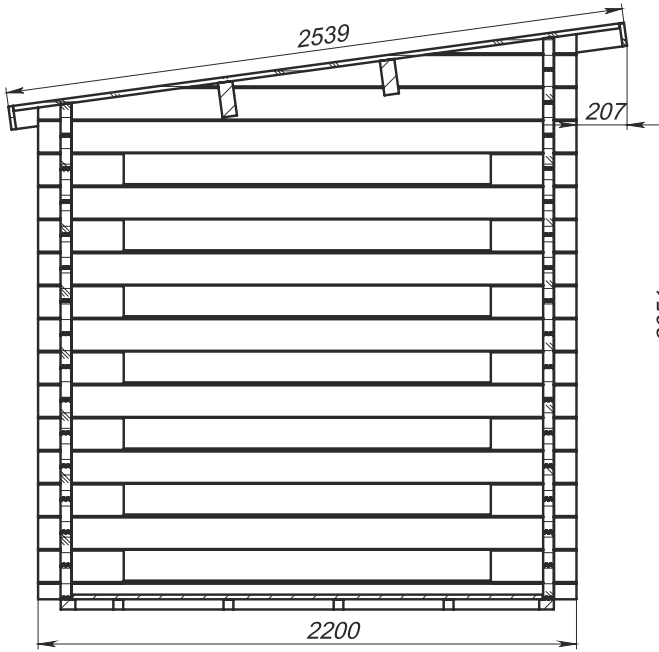

# ЭТАПЫ СБОРКИ

## 1. Сборка каркаса пола

 Проверить диагонали каркаса пола.

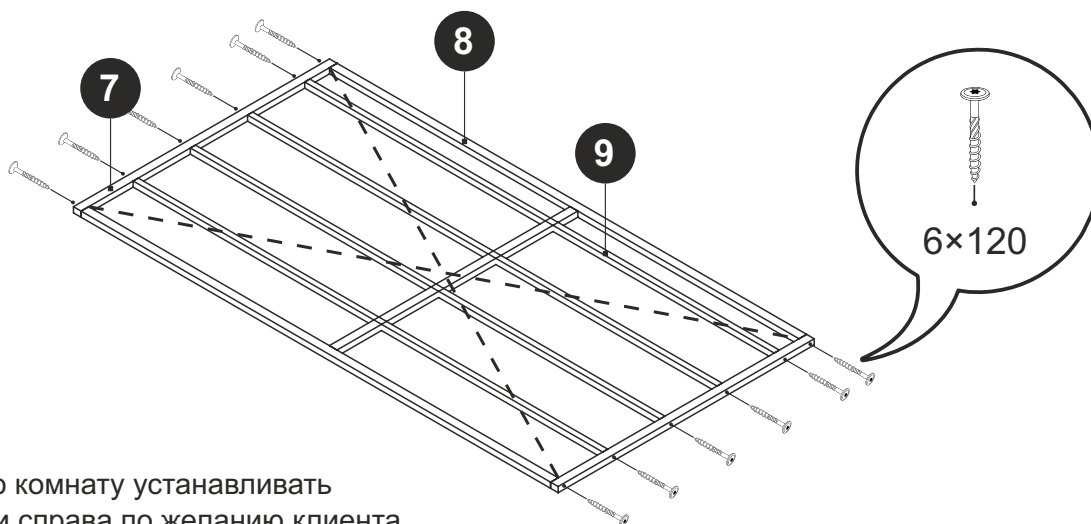

Закрытую комнату устанавливать слева или справа по желанию клиента. Установка начинается с этапа фундамента.

## 2. Сборка первого ряда венца стен

Саморез вкручивать в заранее просверленное отверстие  $\text{Ø} 5 \text{ мм}$ . Прикрепляемую деталь сверлить насквозь. Каждая доска крепится двумя саморезами на расстоянии от края 250 мм. Шаг установки саморезов сделать равным примерно 1 м. Проверить диагонали первого ряда венца стен перед закреплением к фундаменту.

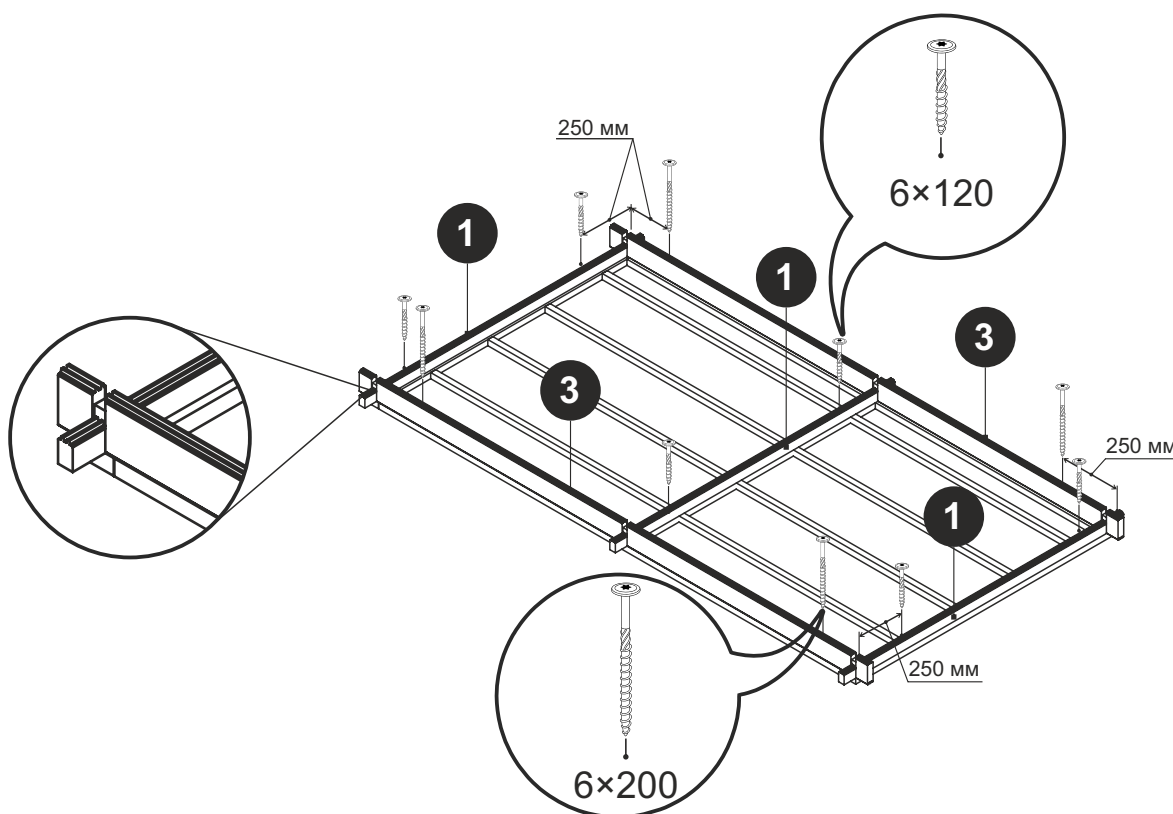

### 3. Монтаж последующих венцов стен

Каждый ряд (венец) стен строения, начиная со второго, закрепляется саморезами  $\text{Ø } 6 \times 200 \text{ мм}$ .

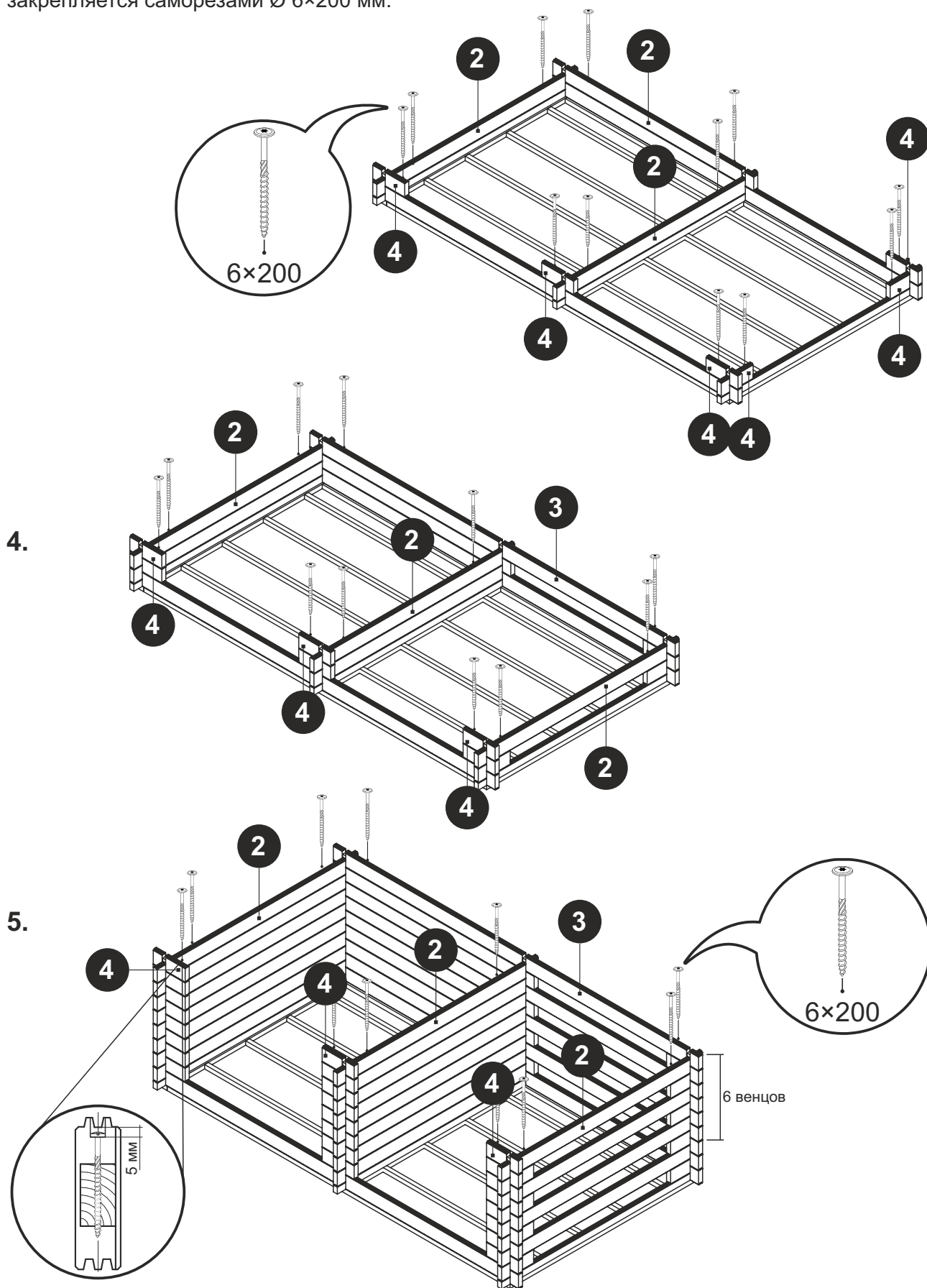

Шляпки саморезов  
необходимо утапливать  
минимум на 5 мм

6.

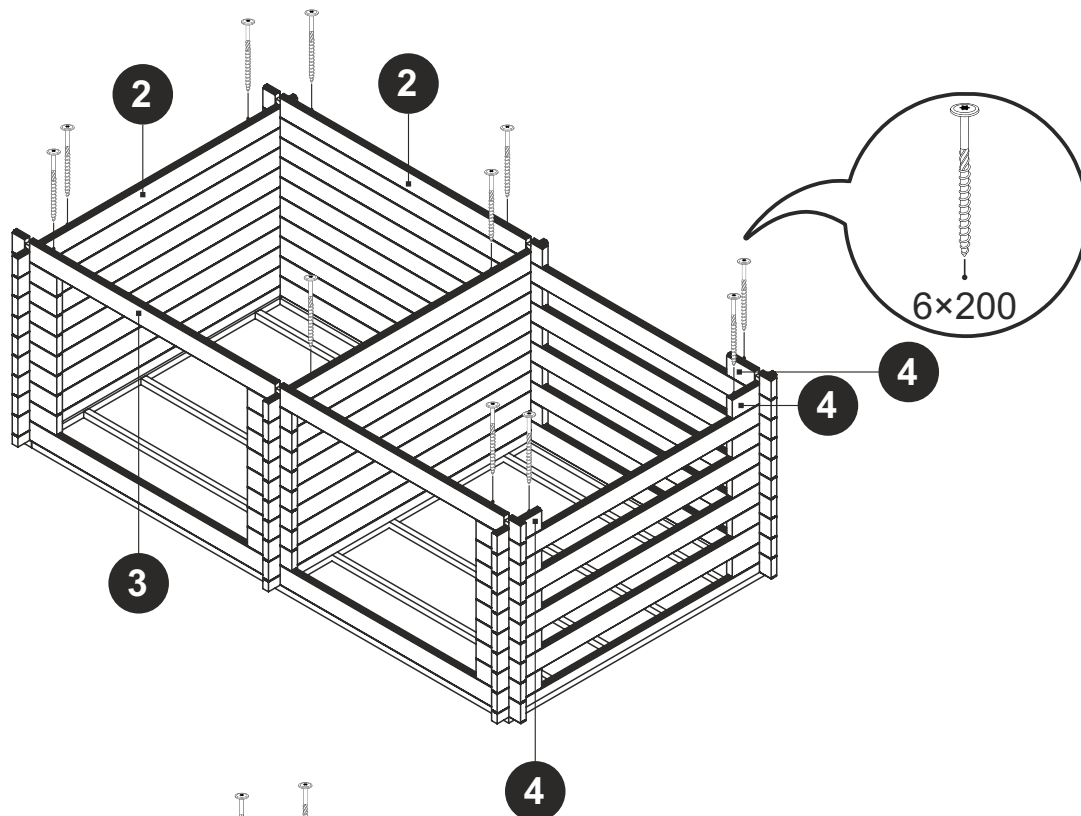

7.

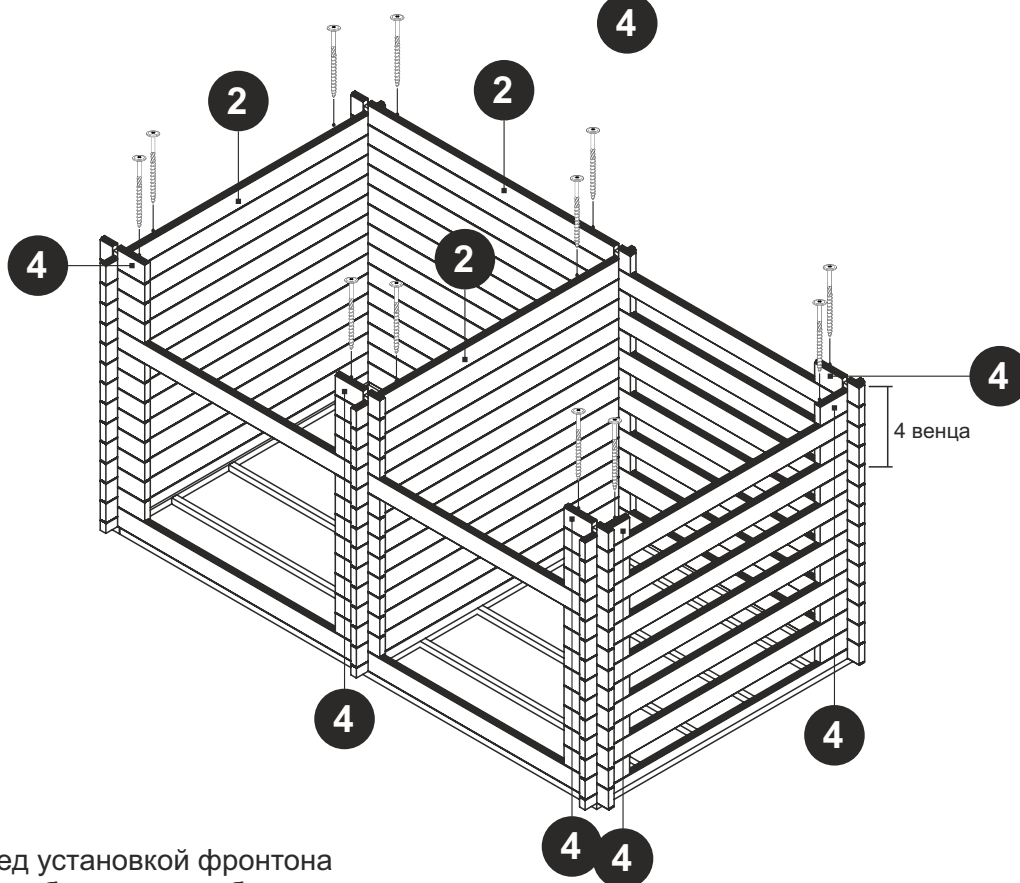

8. Перед установкой фронтона его необходимо разобрать.

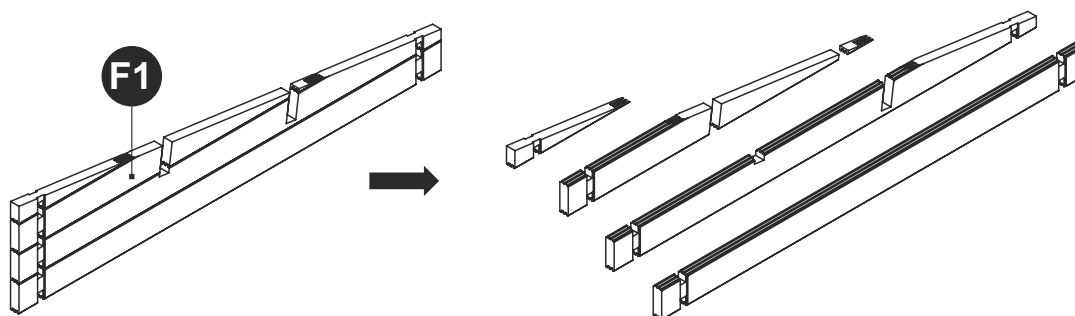

## 9. Установка фронтов

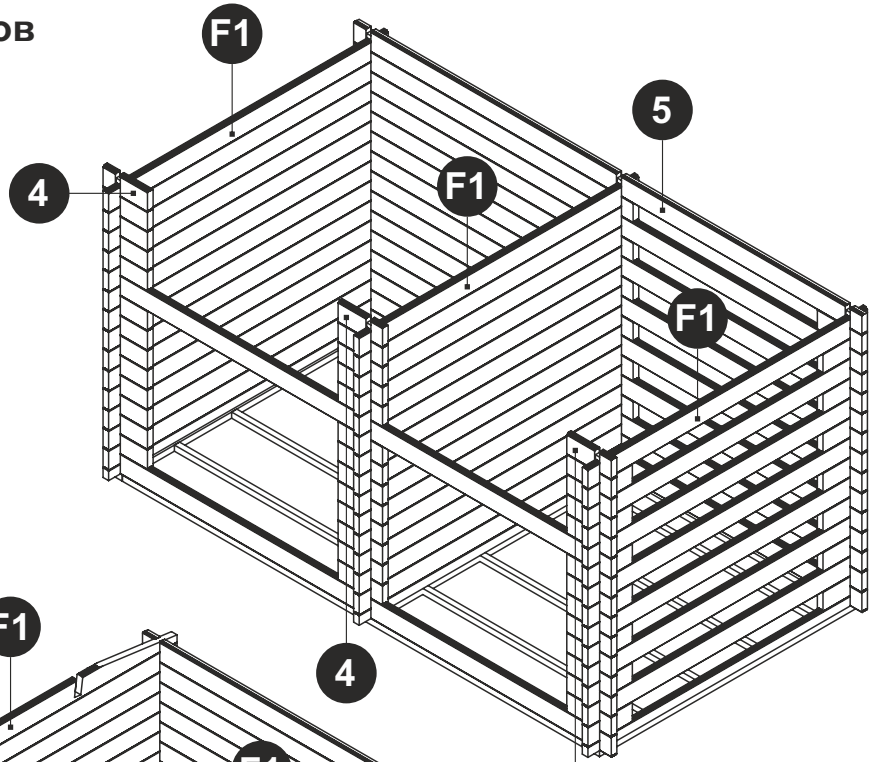

10.

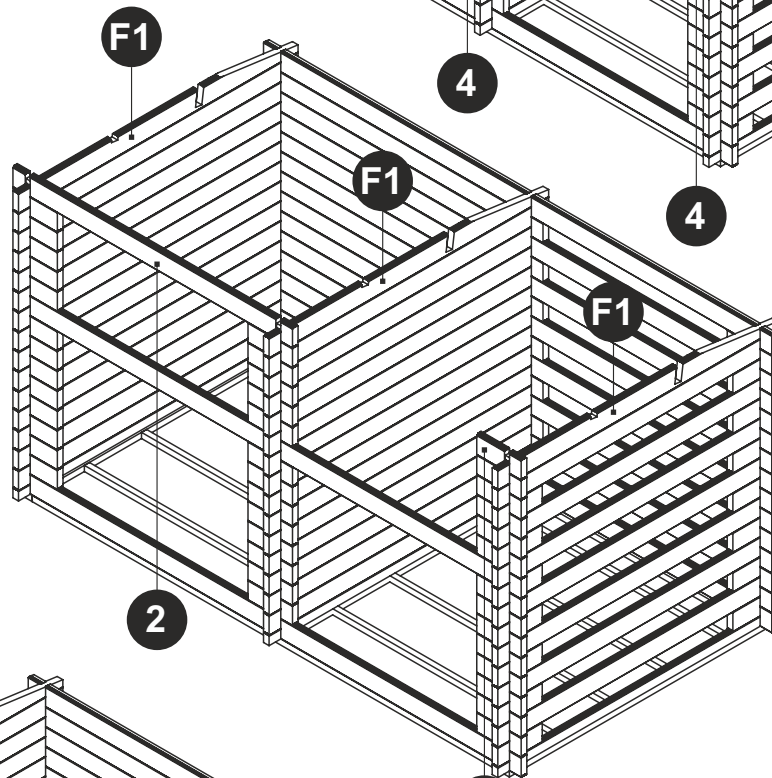

11.

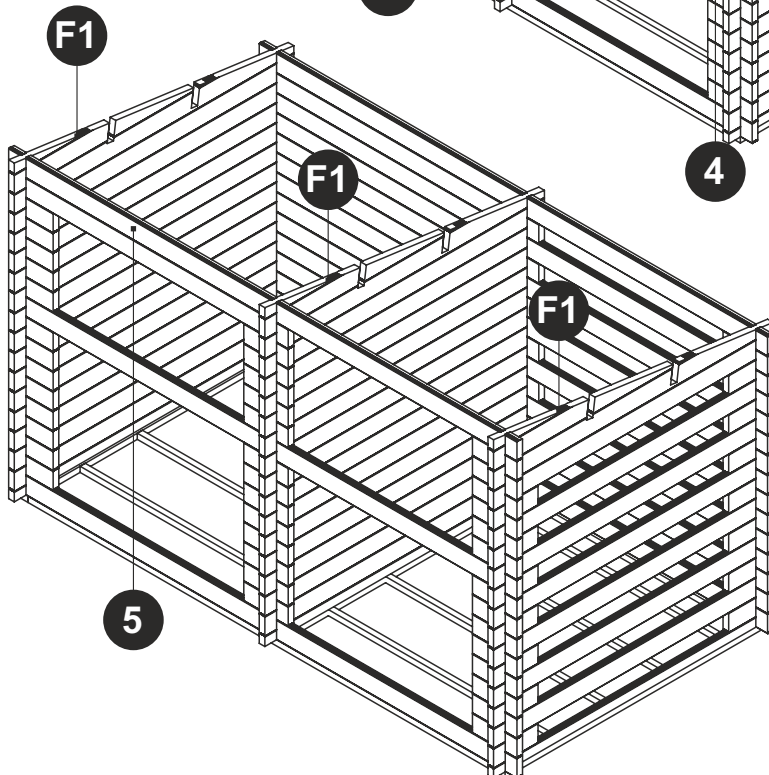

## 12. Установка прогонов крыши

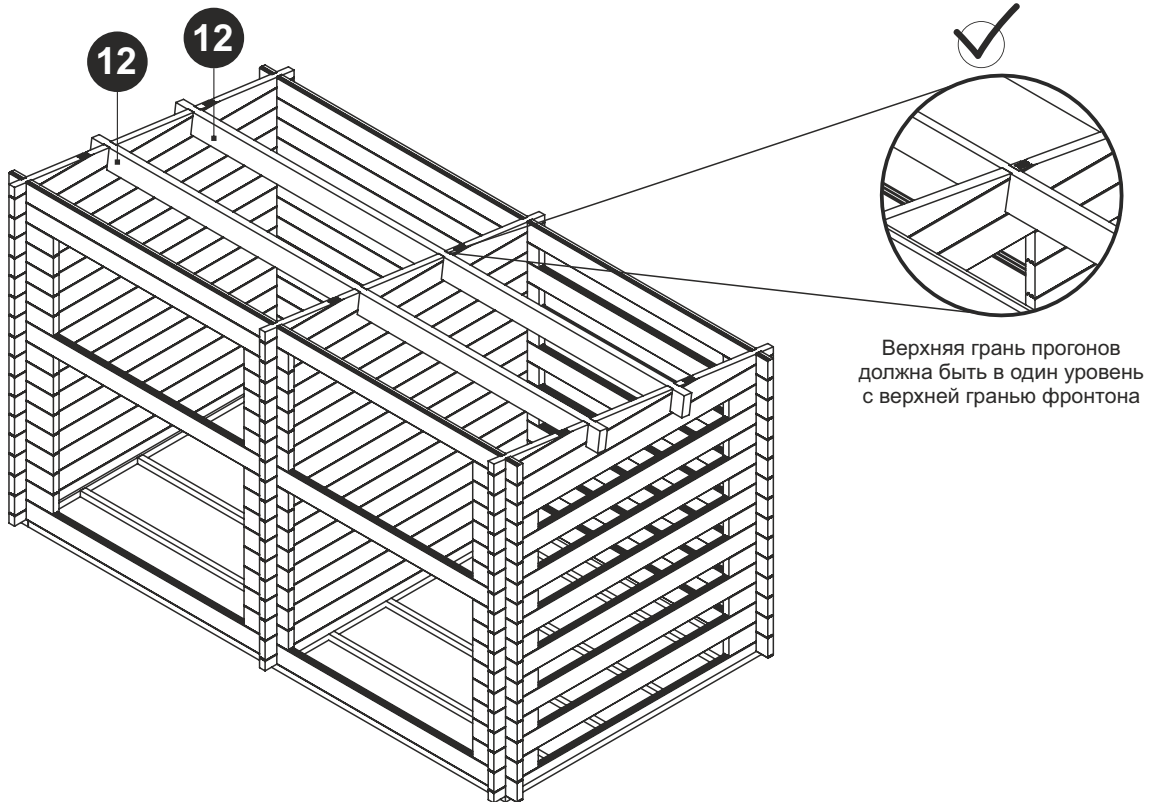

13.

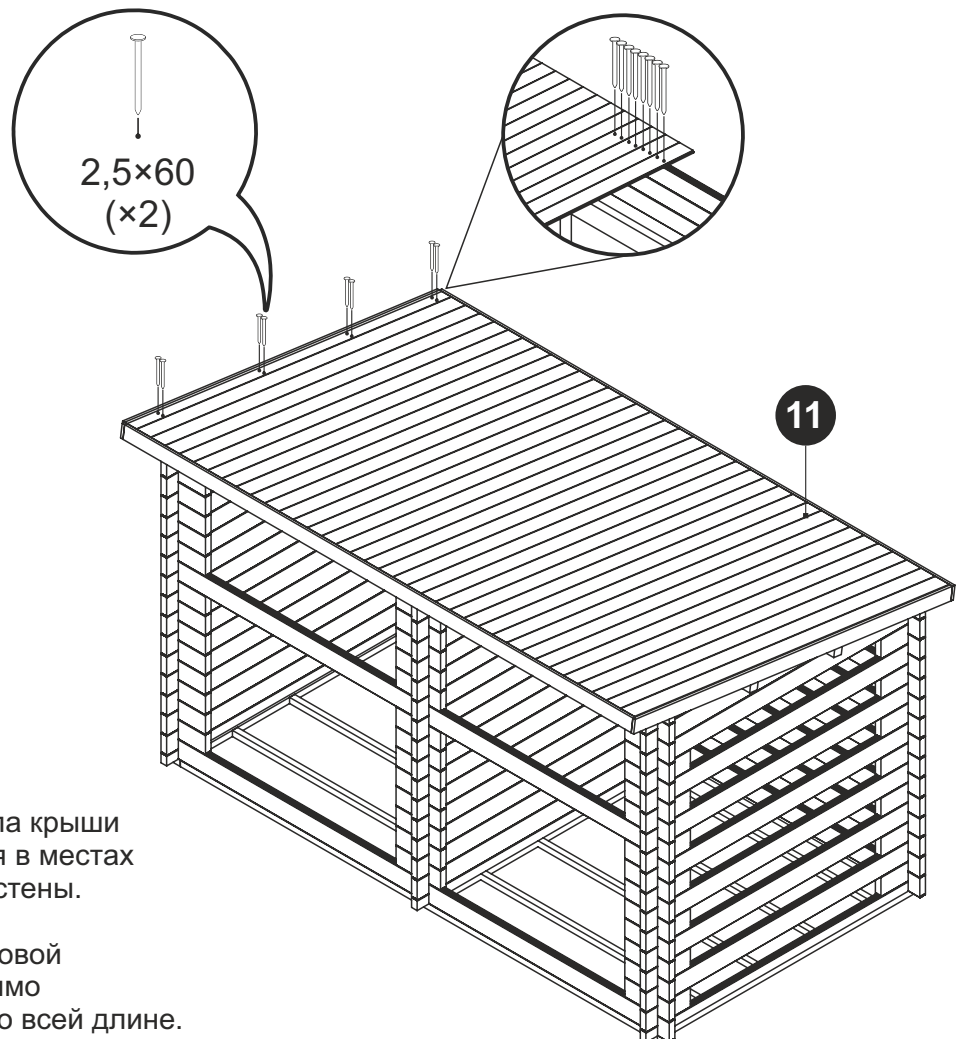

Крепление досок настила крыши выполняется на 2 гвоздя в местах опирания на прогоны и стены.

Перед установкой стартовой детали навеса необходимо срезать шип (гребень) по всей длине.

## 14. Установка карнизов

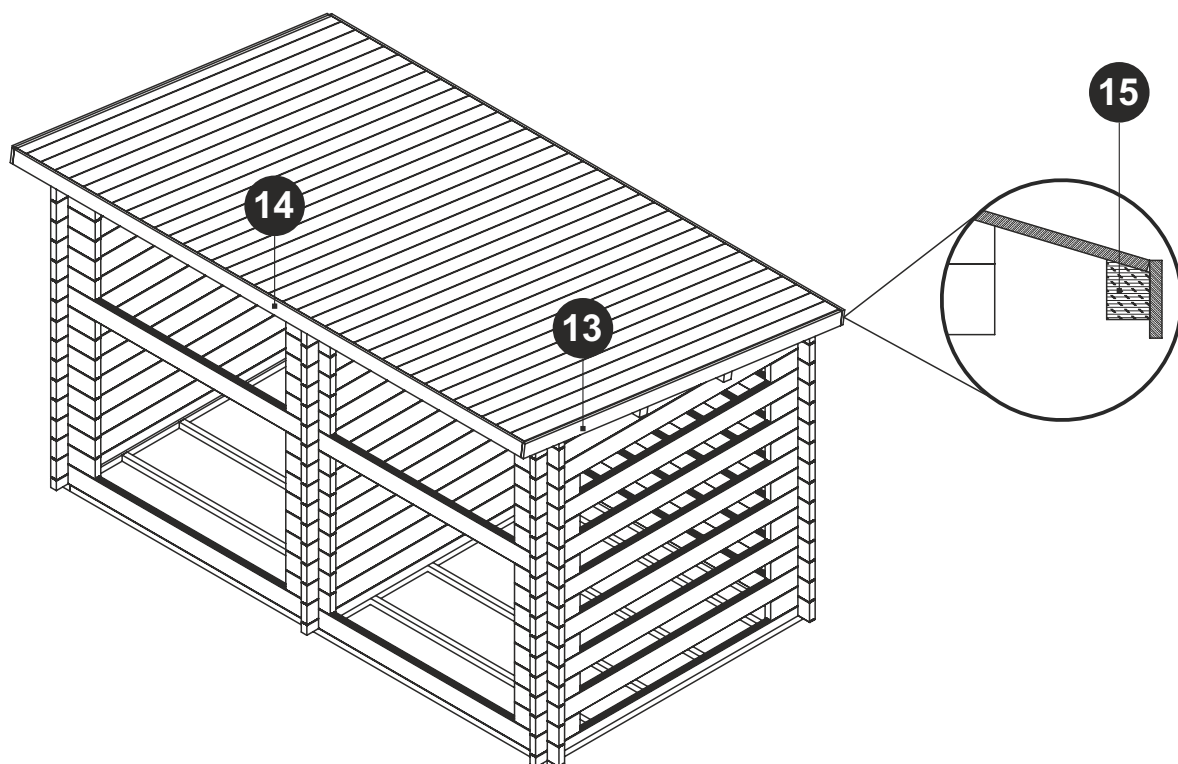

15.

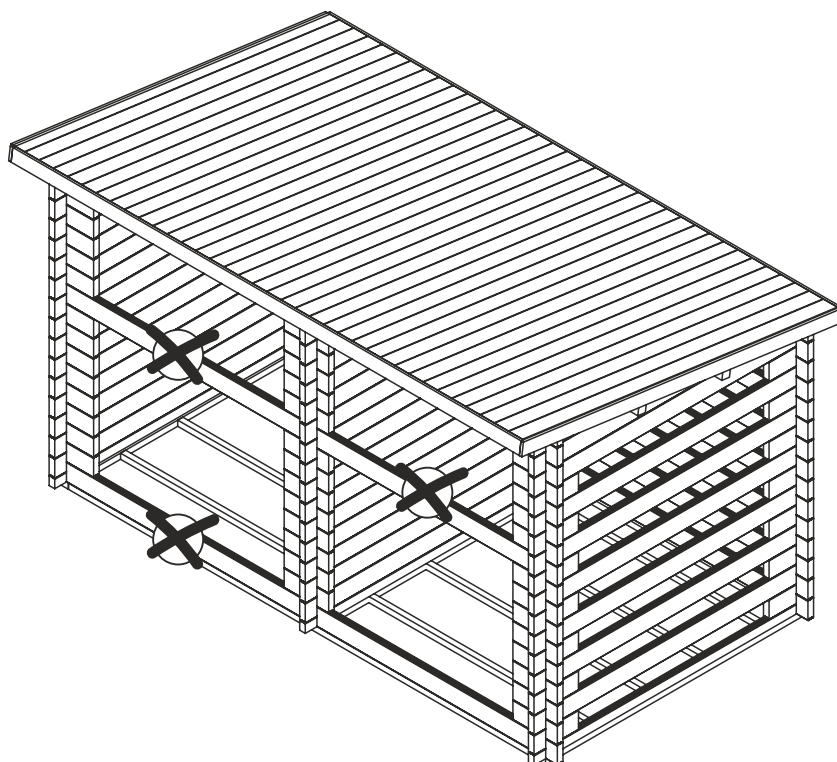

Отрезать брус по размеру проемов окон и дверей.

## 16. Крепление настила пола к лагам

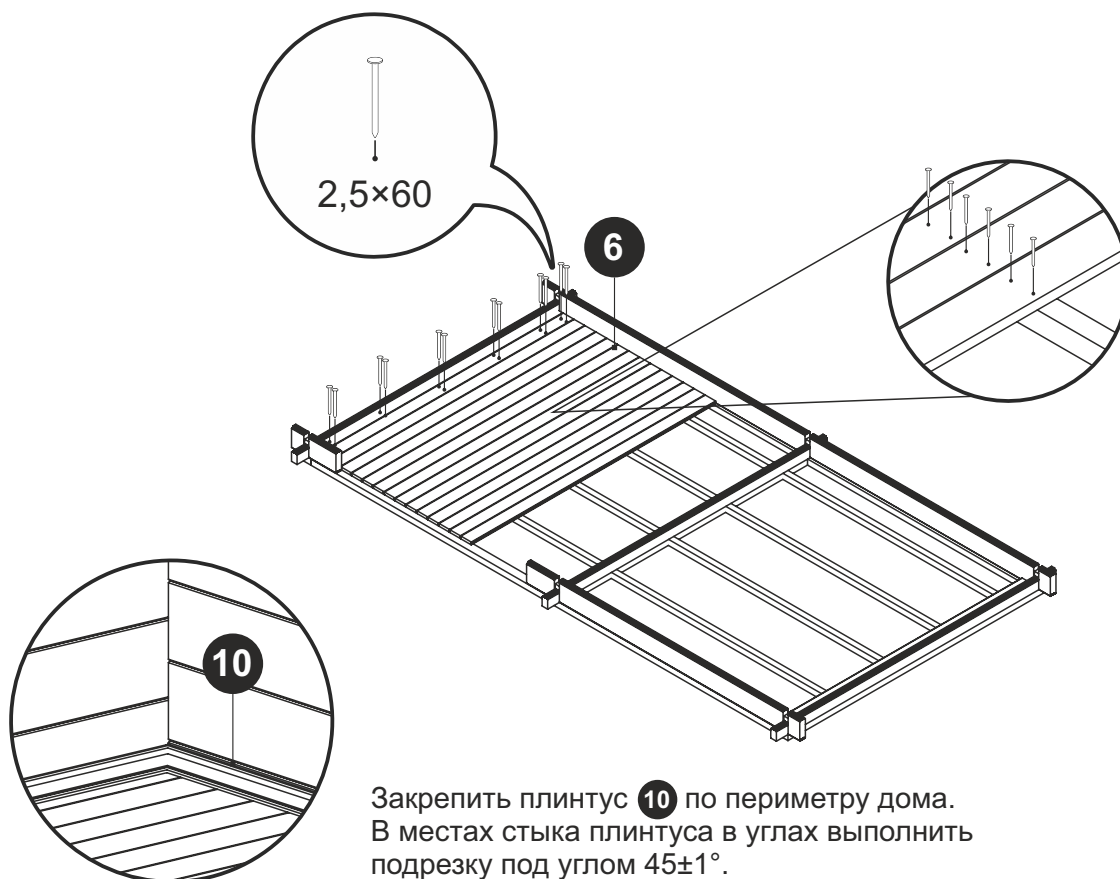

## 17. Установка дверей

Двери вставляются в конце после сборки стен.



Проверьте диагонали коробки дверного проёма.

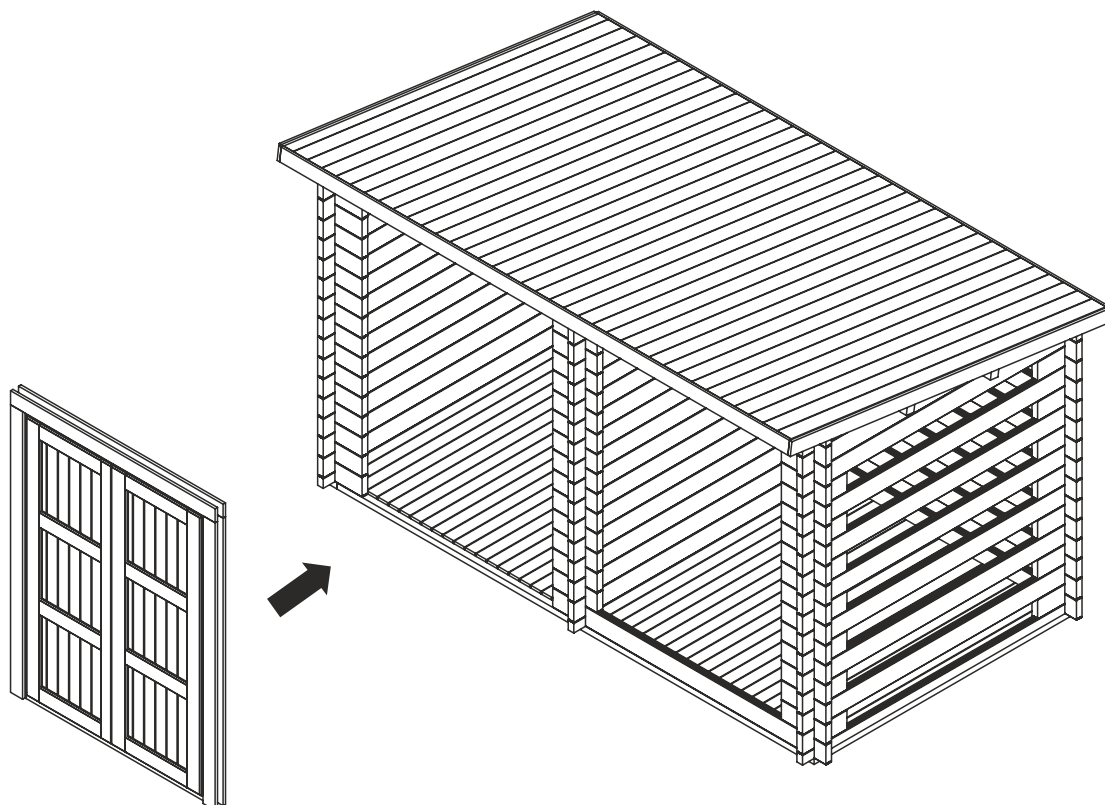

## Монтаж двухстворчатых дверей

1. Собрать дверную коробку

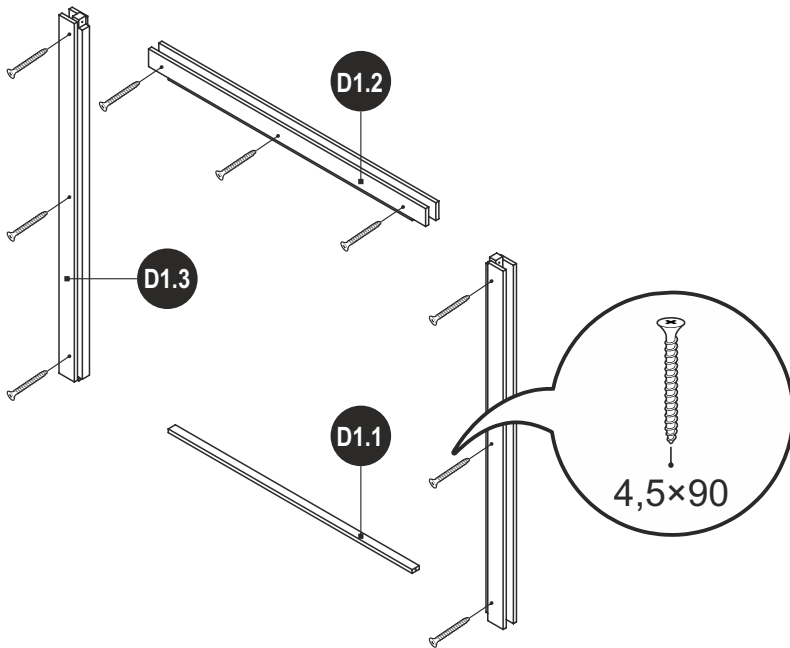

2. Открутить обналичник с одной стороны

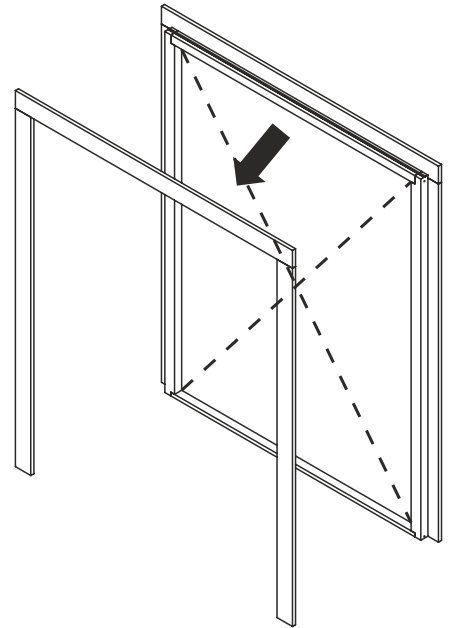

3. Закрепить коробку в проеме на 2 самореза 4,5×90 мм

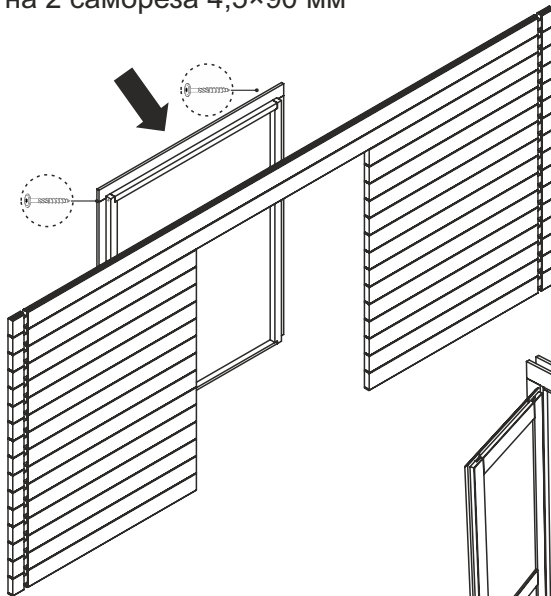

4. Прикрутить обратно обналичник

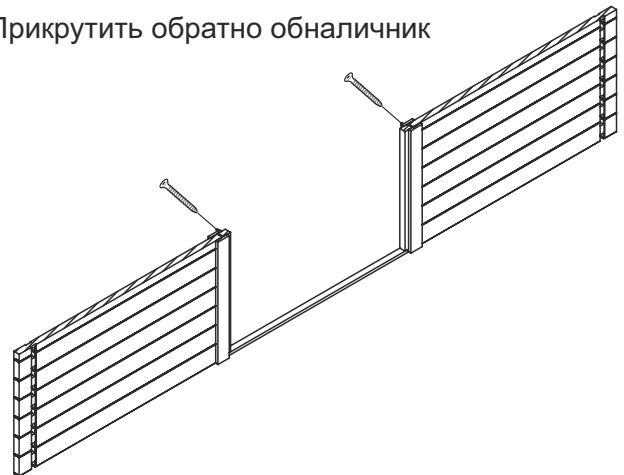

5. Установить створки на петли

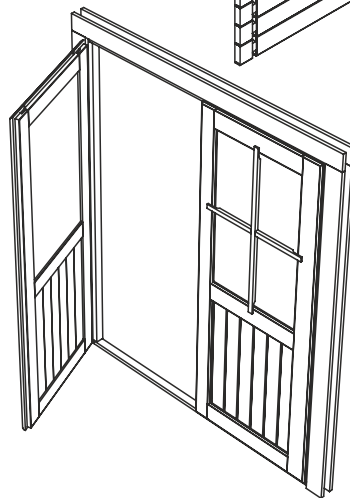

Перед закреплением дверных и оконных блоков следует выставить их по уровню. Для установки окон и одностворчатых дверей повторите пункты 2,3,4 из инструкции по монтажу двухстворчатых дверей.

## РЕКОМЕНДАЦИИ ПО ОБРАБОТКЕ

После полной сборки строения следует устранить длительное или периодическое увлажнение древесины путём её защиты от биоразрушения. Обработайте продукт в течение 7 календарных дней.

Для защиты деревянных стен снаружи строения допускается применять специальные составы на основе натуральных масел и восков, а также плёнкообразующие лакокрасочные покрытия на водной или акриловой основе, которые защищают древесину от увлажнения атмосферными осадками и воздействия УФ-излучения.

Деревянные конструкции строения внутри помещения допускается не обрабатывать защитными составами, если относительная влажность воздуха при эксплуатации не превышает 60 %. Если относительная влажность воздуха внутри помещений в процессе эксплуатации превышает 60 %, то рекомендуется выполнить защитную обработку деревянных поверхностей влагозащитными окрасочными составами.



Производитель оставляет за собой право в любое время, без предварительного уведомления, вносить изменения в оборудование, конструкцию и технические характеристики, не влияющие на качество продукции.

